

# СМЫСЛОГРАФИКА

## методика осмысленного обучения



АСГАРД

город архитекторов смыслов

**Архитектор Смыслов —  
специалист по налаживанию  
взаимопонимания**



**Алёша Ермолин**  
**архитектор смыслов**

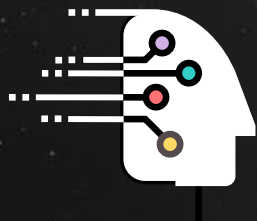

# АРХИТЕКТОР СМЫСЛОВ

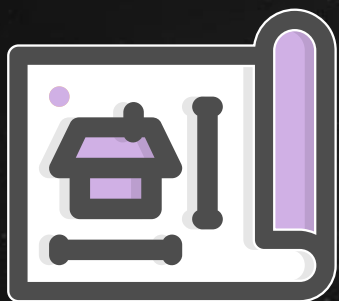

ГЕНЕРАТОР  
СМЫСЛОВ

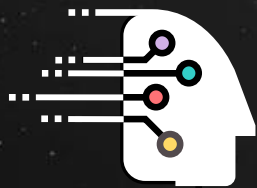

# АРХИТЕКТОР СМЫСЛОВ

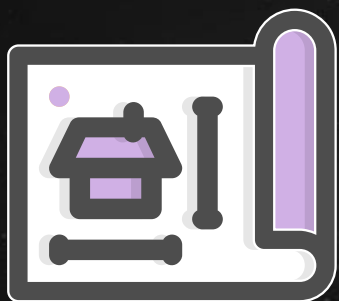

**ГЕНЕРАТОР  
СМЫСЛОВ**



**РЕДАКТОР  
сценария**



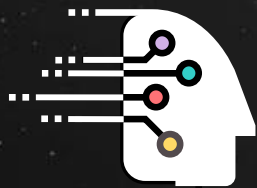

# АРХИТЕКТОР СМЫСЛОВ

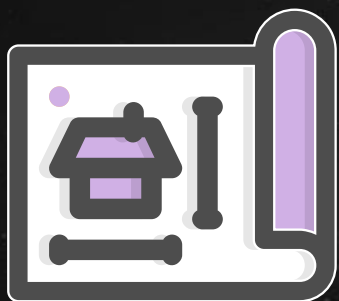

**ГЕНЕРАТОР**  
СМЫСЛОВ



**РЕДАКТОР**  
сценария



**ВИЗУАЛИЗАТОР**  
слайдов

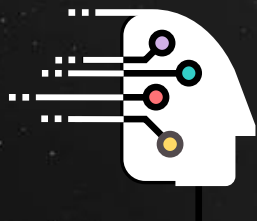

# АРХИТЕКТОР СМЫСЛОВ

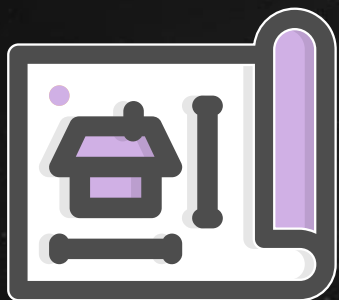

**ГЕНЕРАТОР**  
СМЫСЛОВ



**РЕДАКТОР**  
сценария



**ВИЗУАЛИЗАТОР**  
слайдов



**ОРАТОР**  
презентации



## УКАЗ

ПРЕЗИДЕНТА РОССИЙСКОЙ ФЕДЕРАЦИИ

Об утверждении Основ государственной политики по сохранению и укреплению традиционных российских духовно-нравственных ценностей



### **НРАВСТВЕННАЯ ПЕДАГОГИКА** | методология **преемственности поколений**

«17. Совершенствование форм и методов воспитания и образования детей и молодежи в соответствии с целями государственной политики по сохранению и укреплению традиционных ценностей»

#### **СМЫСЛОГРАФИКА** | методика **передачи смыслов**

«23 (б) целями гос. политики является сохранение и укрепление традиционных ценностей, обеспечение их передачи от поколения к поколению»

#### **РЕСУРСНЫЙ КВАДРАТ** | методика **взаимопонимания в коллективе**

«23 (в) сохранение, укрепление и продвижение традиционных семейных ценностей, обеспечение преемственности поколений»

#### **ДОБРОДЕЛИЕ** | методика **формирования нравственных ориентиров**

«23 (д) воспитание в духе уважения к традиционным ценностям как ключевой инструмент государственной политики в области образования и культуры»



## ОТ гармонично развитой ЛИЧНОСТИ



## К гармонично развитому КОЛЛЕКТИВУ

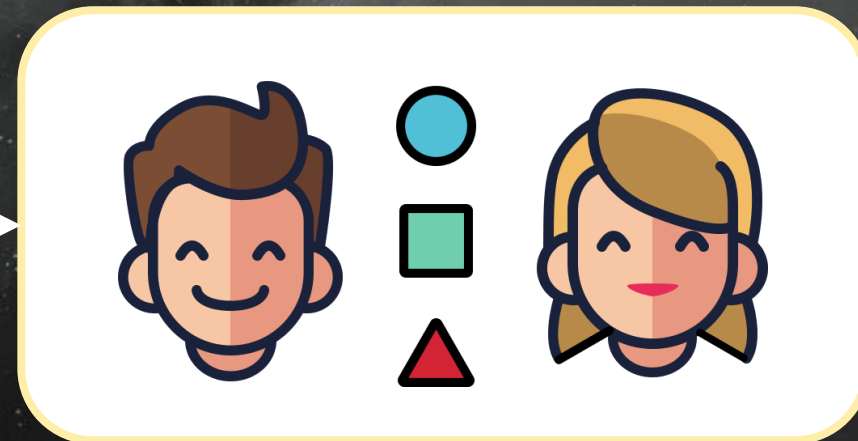



# СМЫСЛОГРАФИКА

## методика формирования новаторского **МЫШЛЕНИЯ**

### 9 смыслографических умений Архитектора Смыслов:

1. **понимать** непонятное
2. **пополнять** словарный запас
3. **формулировать** смыслы в виде увлекательного текста
4. **визуализировать** текст с помощью инфографики
5. **конспектировать** новую информацию
6. **оценивать** свою точку зрения объективно
7. **создавать** новые смыслы в команде
8. **выступать** публично с презентацией
9. **организовывать** процесс обучения

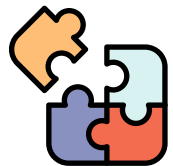

**Аналитические** навыки  
проектной деятельности



**Творческие** навыки  
создания презентаций



# СКРЫТАЯ УГРОЗА современной педагогики: УЧИТЕЛЬ И УЧЕНИК НА РАЗНЫХ ВОЛНАХ

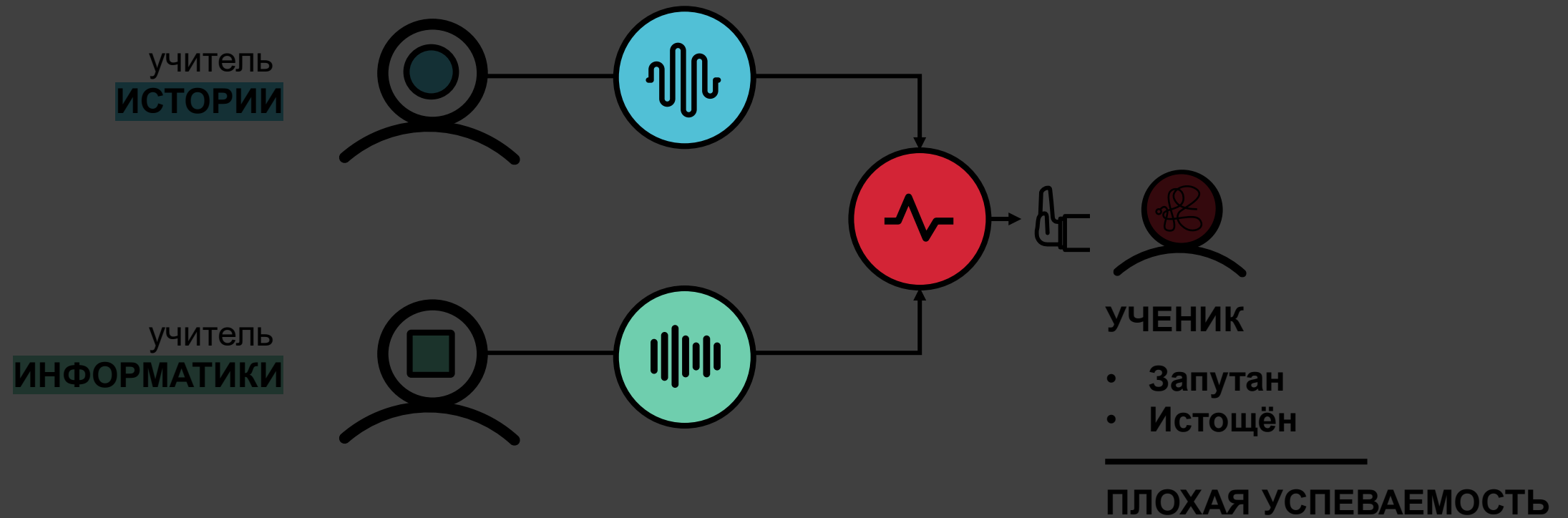

# СКРЫТАЯ УГРОЗА современной педагогики: УЧИТЕЛЬ И УЧЕНИК НА РАЗНЫХ ВОЛНАХ

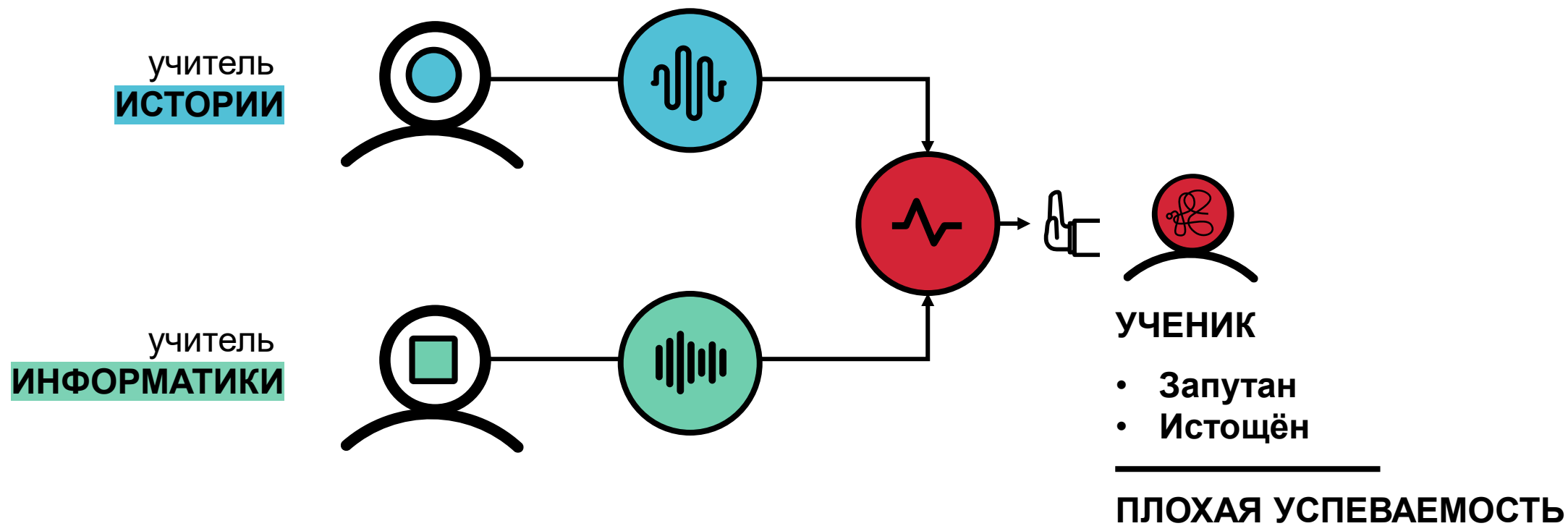

# РЕШЕНИЕ НАСТРОИТЬСЯ НА ОДНУ ВОЛНУ с помощью учителя СМЫСЛОГРАФИКИ

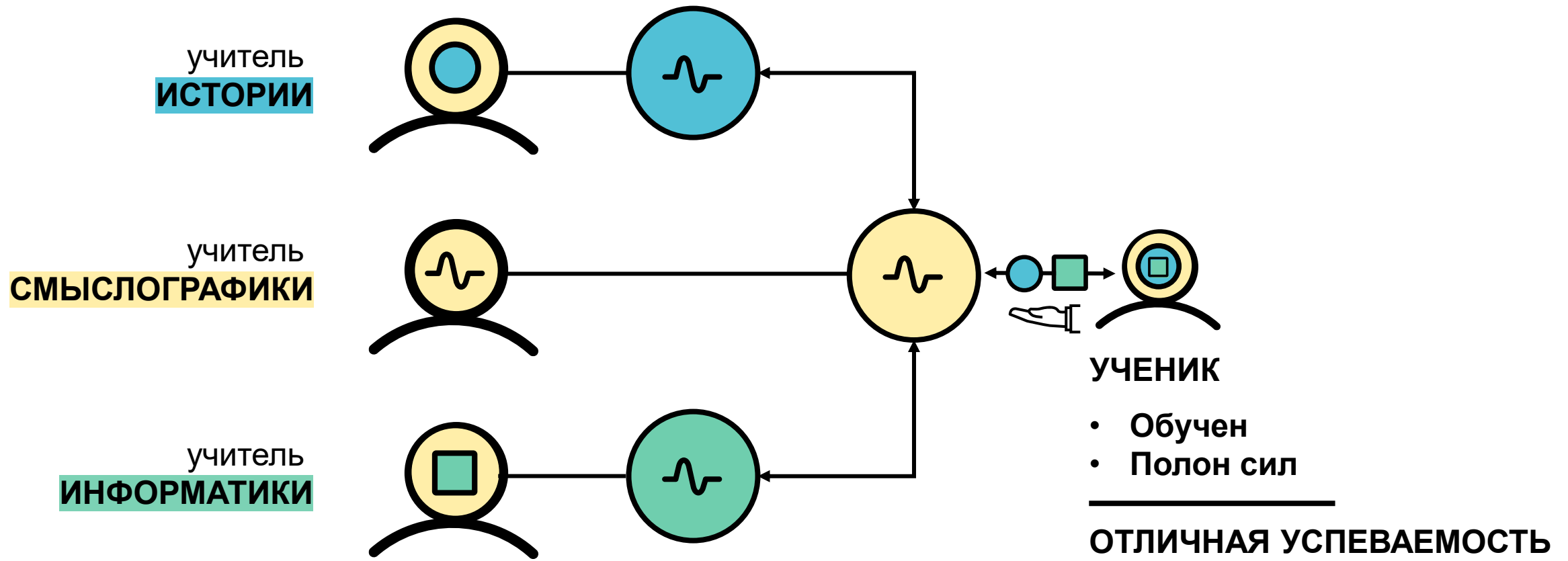



СЕЙЧАС | ДО  
смыслографии

НА РАЗНЫХ ВОЛНАХ

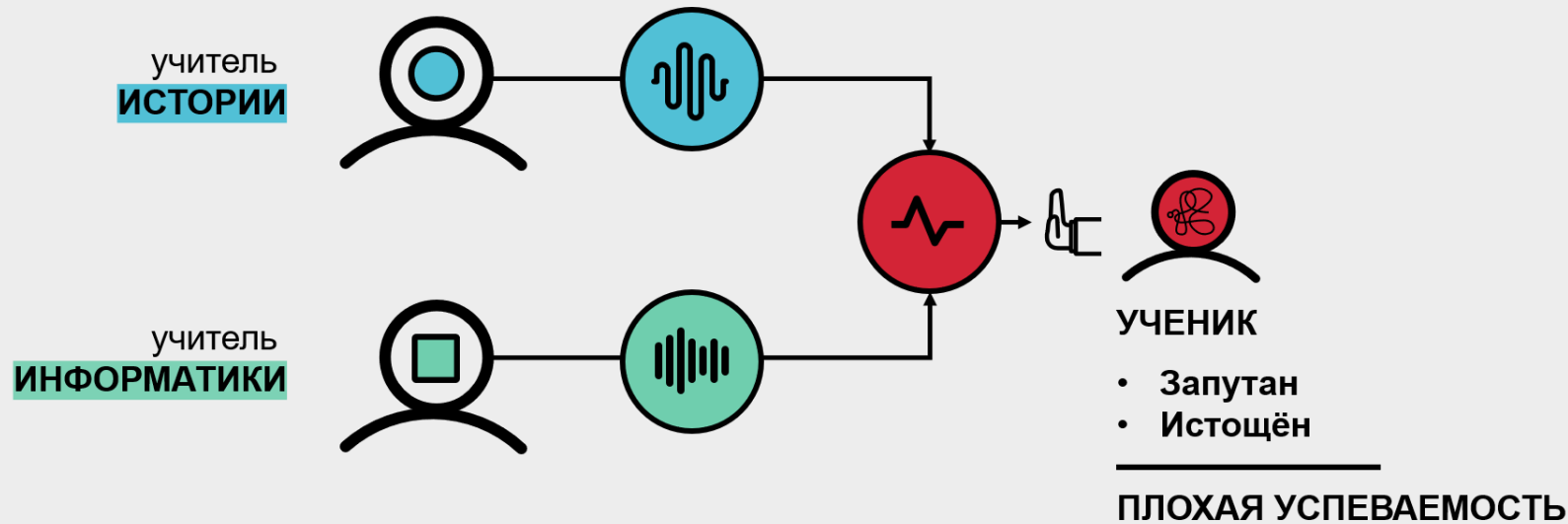

БУДЕТ | ПОСЛЕ  
смыслографии

НА ОДНОЙ ВОЛНЕ

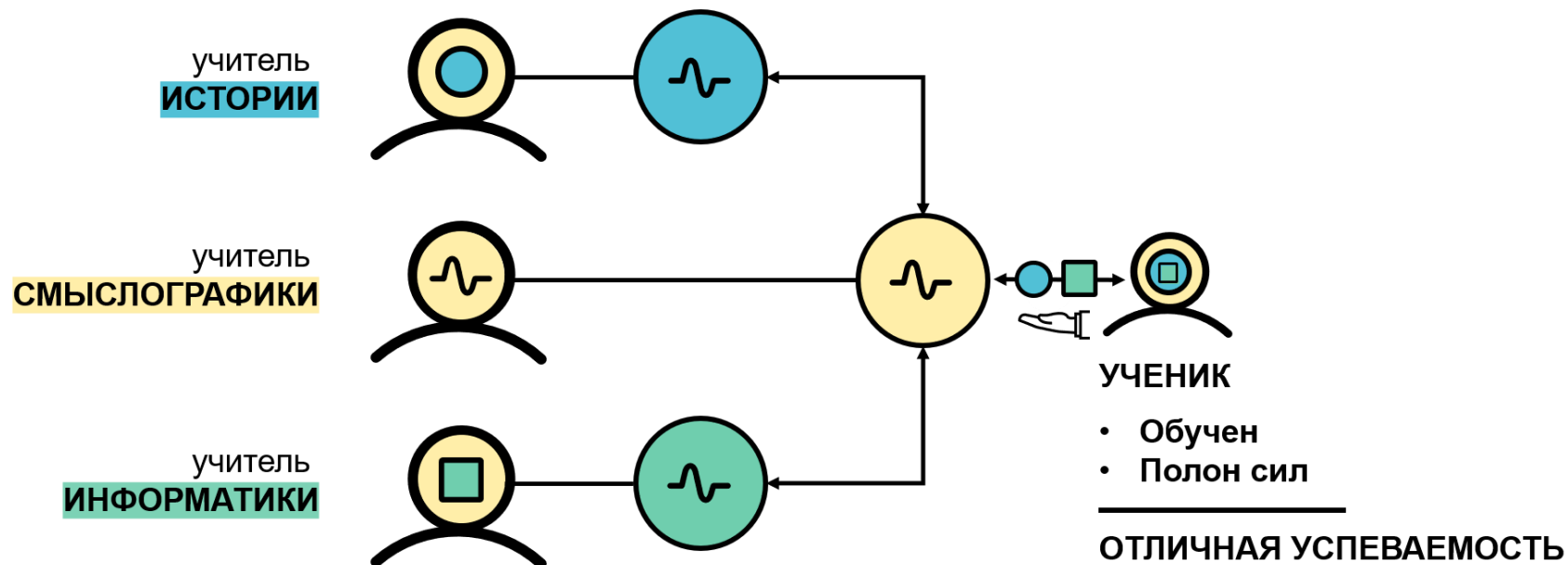



# ОБУЧЕНИЕ специалистов передовых предприятий и компаний



**СЕВМАШ**



**РИПОЛ**





# ОБУЧЕНИЕ ШКОЛЬНИКОВ 5-9 классов



# АЛГОРИТМ

цепь из последовательных шагов



**ПОНИМАШКА**

алгоритм из 5 шагов для понимания непонятого



# АЛГОРИТМ

цепь из последовательных шагов



**ПОНИМАШКА**

алгоритм из 5 шагов для понимания непонятого

# АЛГОРИТМ

цепь из последовательных шагов

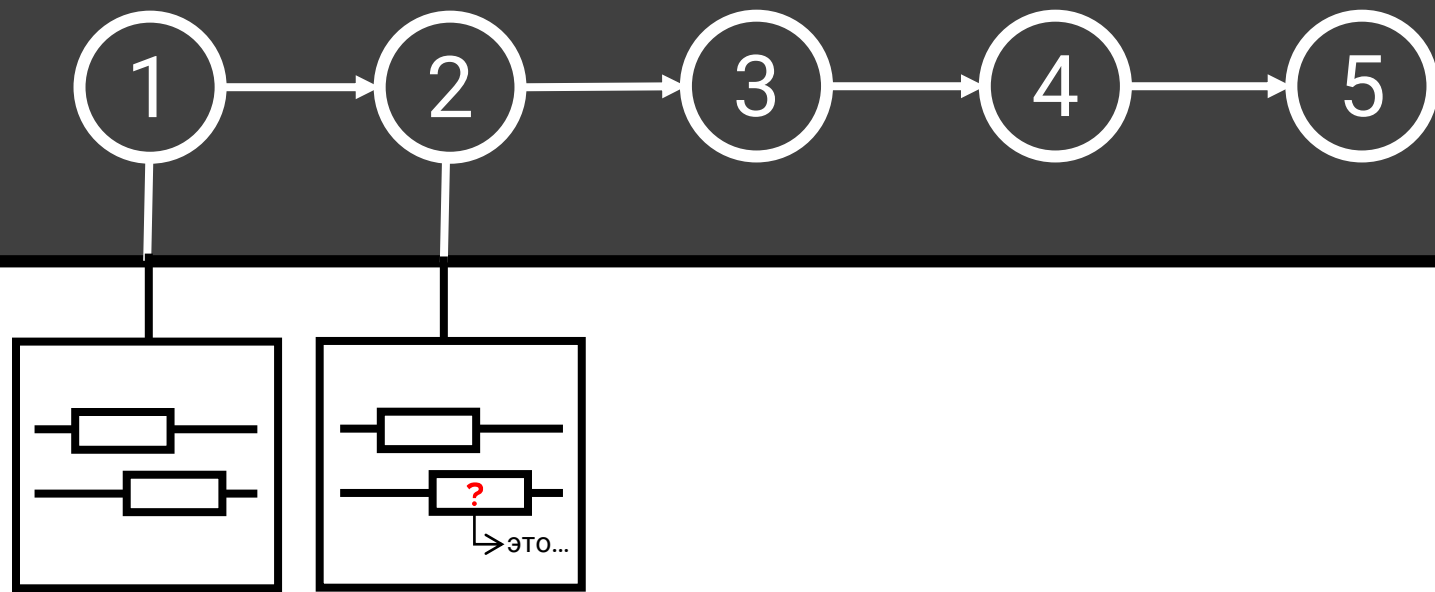

**ПОНИМАШКА**

алгоритм из 5 шагов для понимания непонятного

# АЛГОРИТМ

цепь из последовательных шагов

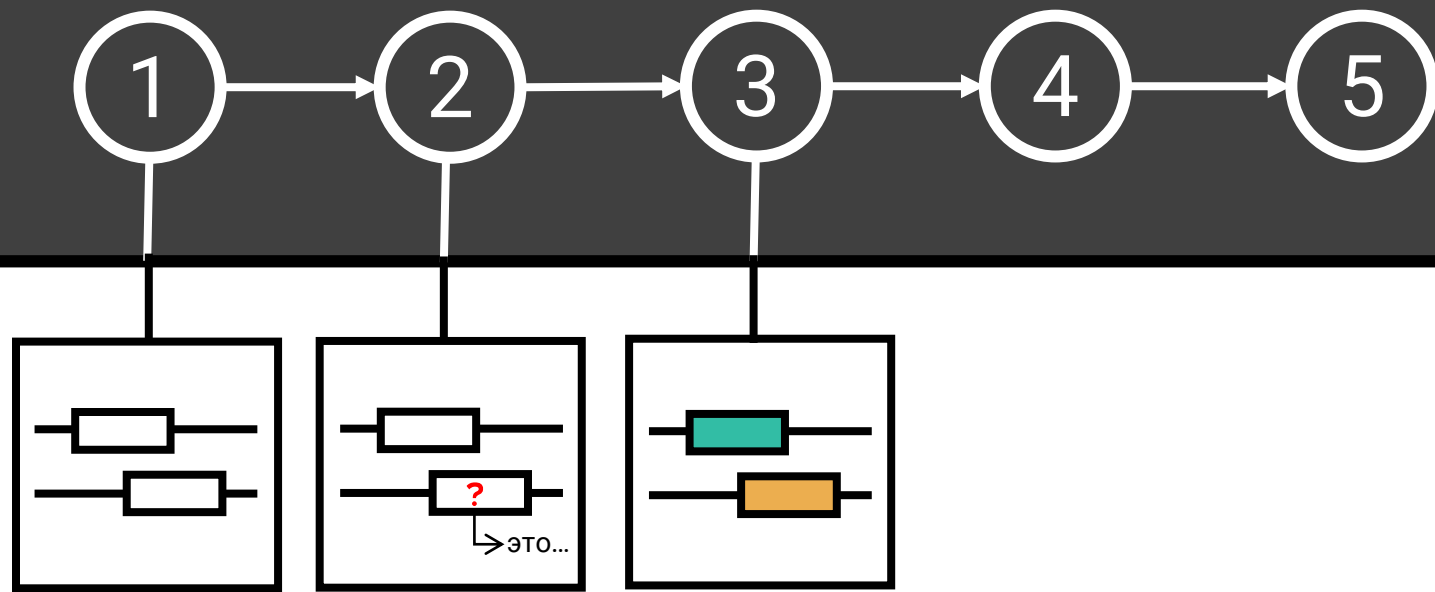

**ПОНИМАШКА**

алгоритм из 5 шагов для понимания непонятного

# АЛГОРИТМ

цепь из последовательных шагов

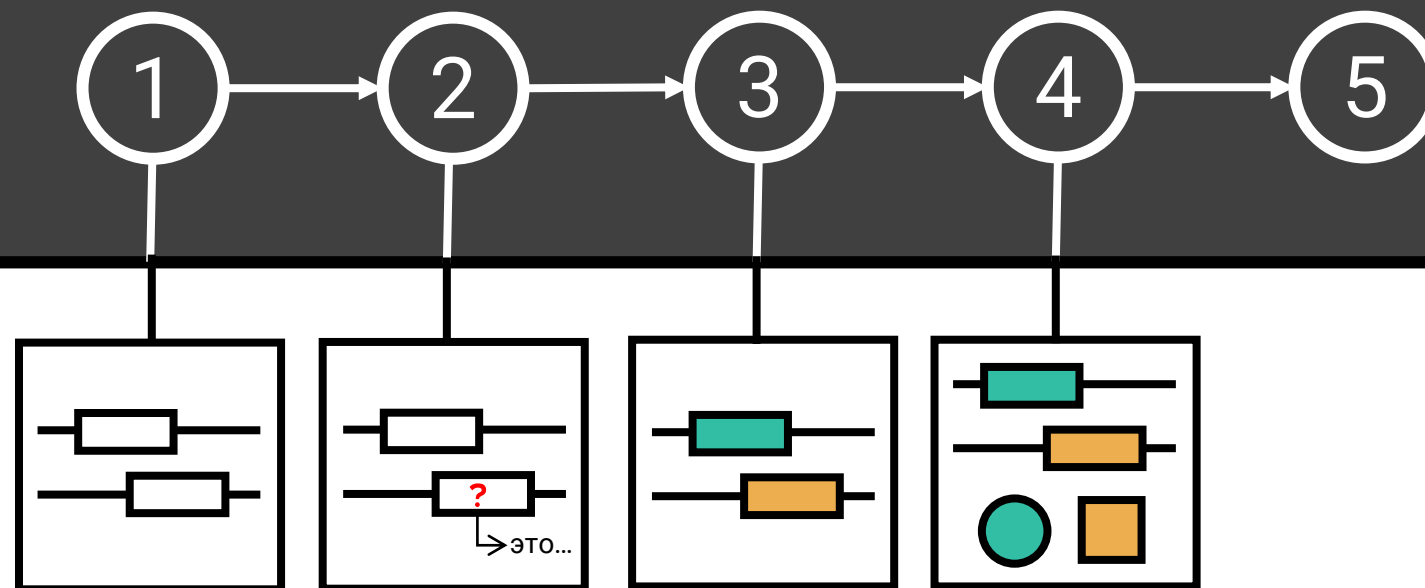

**ПОНИМАШКА**

алгоритм из 5 шагов для понимания непонятого



# АЛГОРИТМ

цепь из последовательных шагов

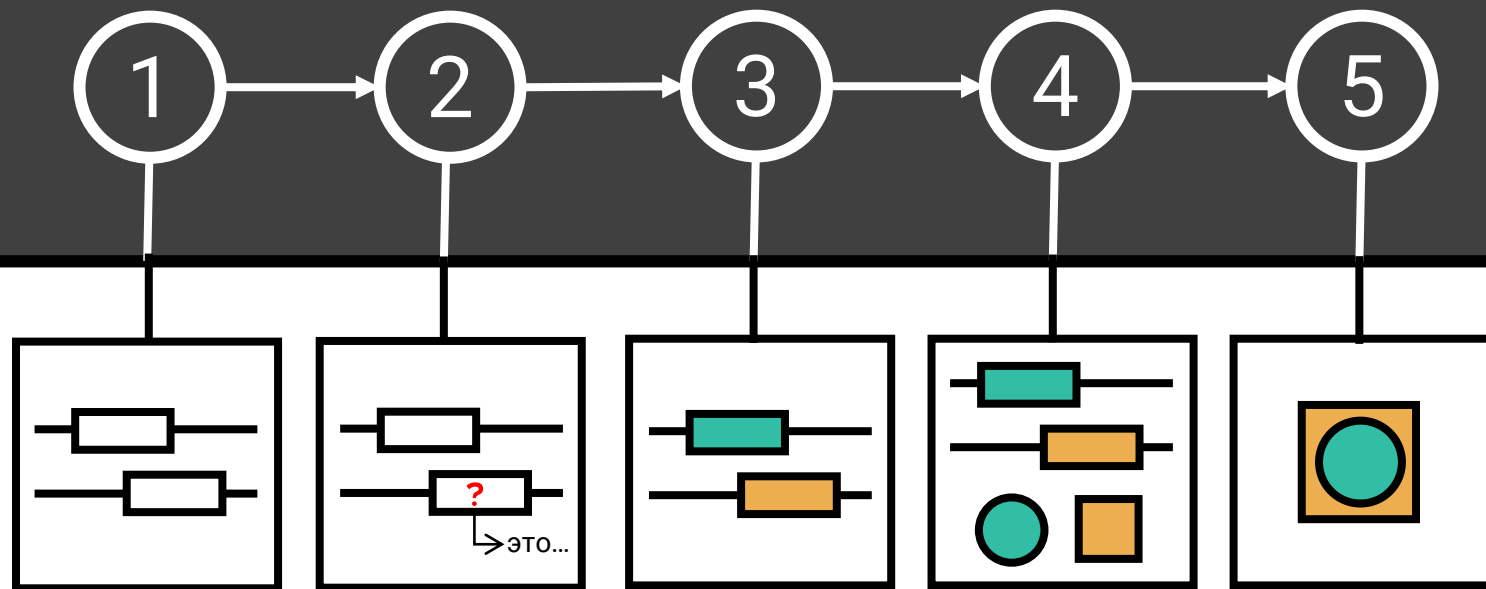

**ПОНИМАШКА**

алгоритм из 5 шагов для понимания непонятного

# АЛГОРИТМ

цепь из последовательных шагов

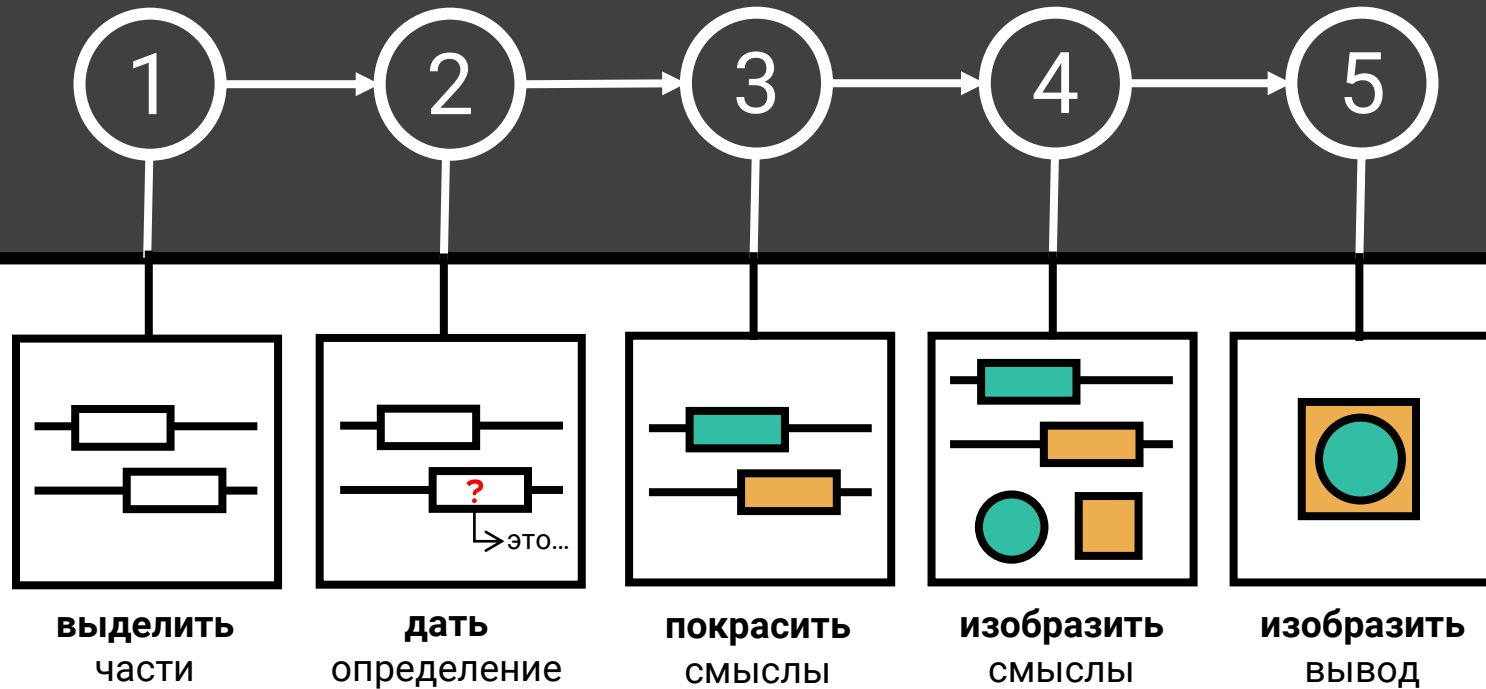

**ПОНИМАШКА**

алгоритм из 5 шагов для понимания непонятого



# ОБУЧЕНИЕ воспитателей и библиотекарей



**Воспитатель**  
двигатель СМЫСЛОВ



**Библиотекарь**  
хранитель СМЫСЛОВ



# ОБУЧЕНИЕ

## библиотека как место прогрессивного саморазвития

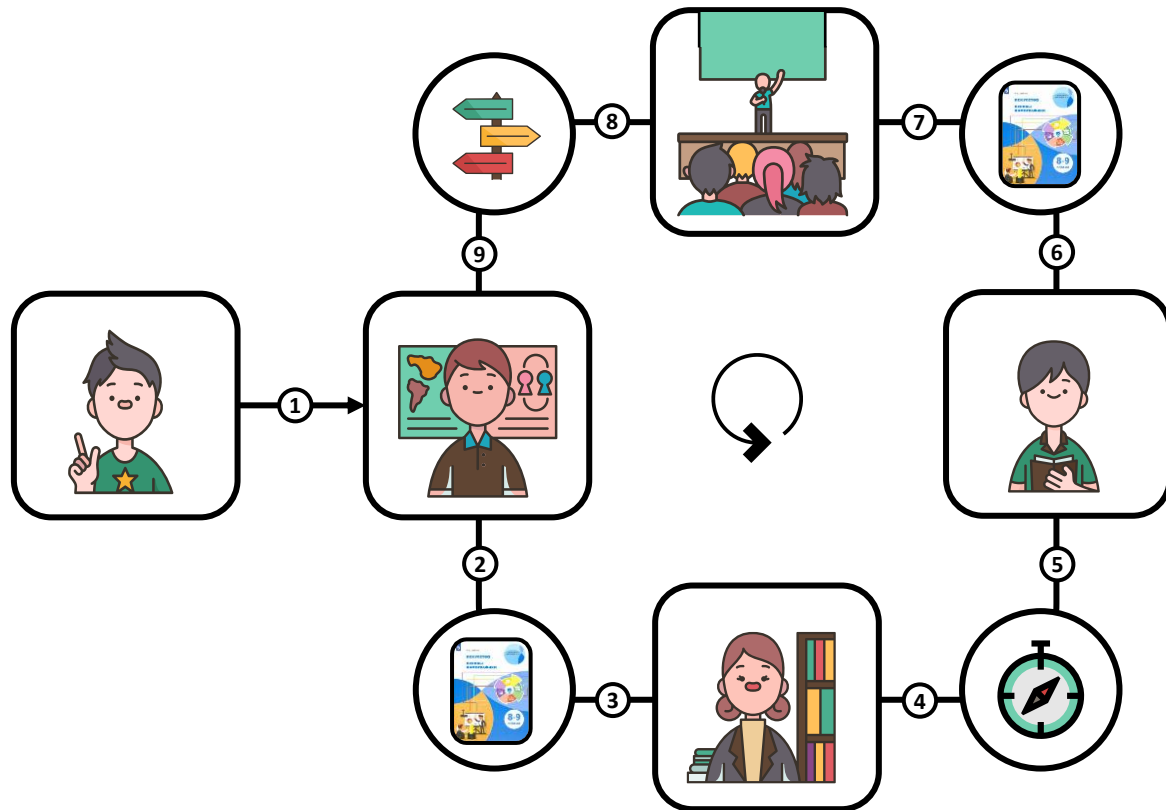

1. Школьник | **интерес**
2. Воспитатель | **вовлечение и мотивация**
3. Смыслографика | **методика понимания текста**
4. Библиотекарь | **понимание психотипа школьника**
5. Книжный навигатор | **рекомендация книг**
6. Школьник | **осмысленное чтение**
7. Смыслографика | **создание презентации**
8. Гладиаторы смыслов | **публичное выступление**
9. Планирование | **корректировка пути саморазвития**





# ТЕХНОЛОГИЯ

## конструктор презентаций

как тренажёр аналитического и творческого мышления

### ВИЗИРЬ

это отечественная онлайн-платформа для создания презентаций в стиле смыслографии, которая состоит из двух модулей: конструктора смыслов и конструктора графики

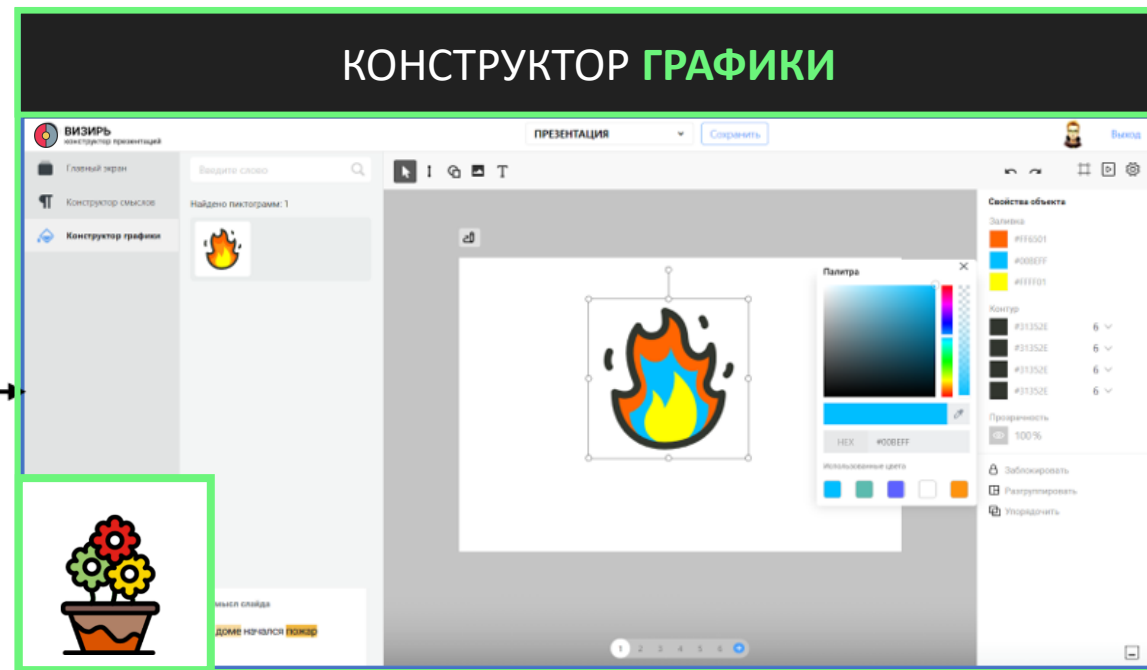
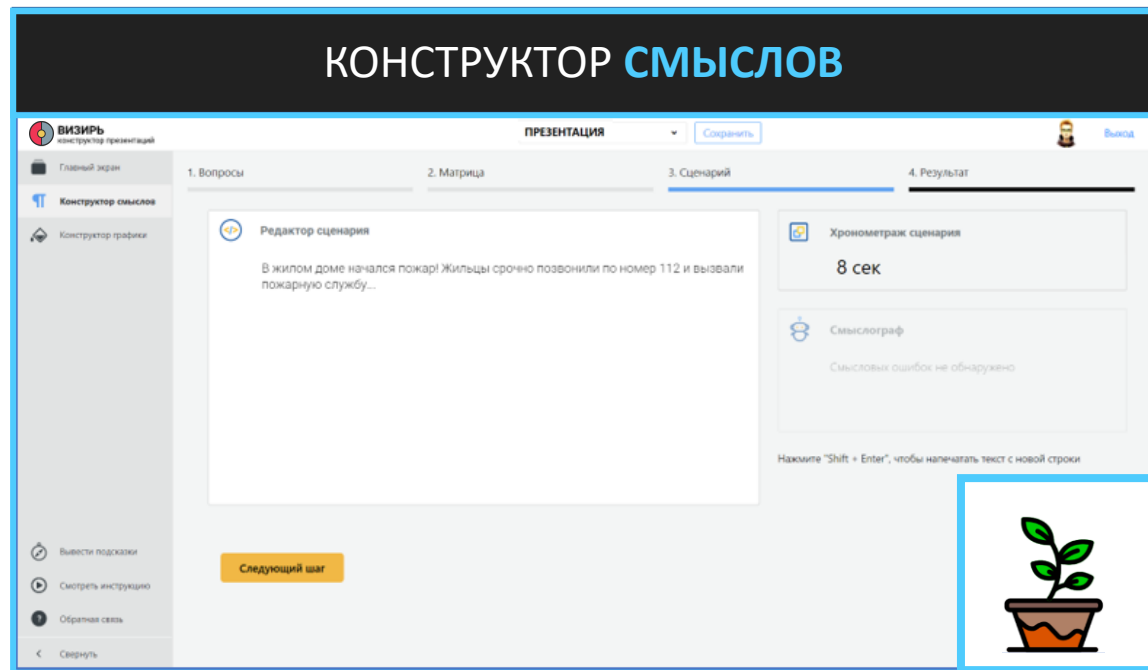

↑ ↑  
СКРИНШОТЫ реально работающей платформы



# ТЕХНОЛОГИЯ

## конструктор презентаций

как тренажёр аналитического и творческого мышления

### ВИЗИРЬ

это отечественная платформа, которая состоит из двух частей: конструктора сценария и конструктора графики.

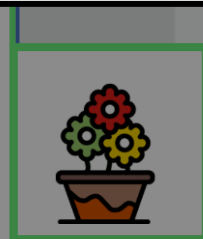
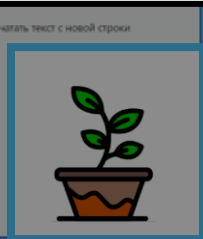
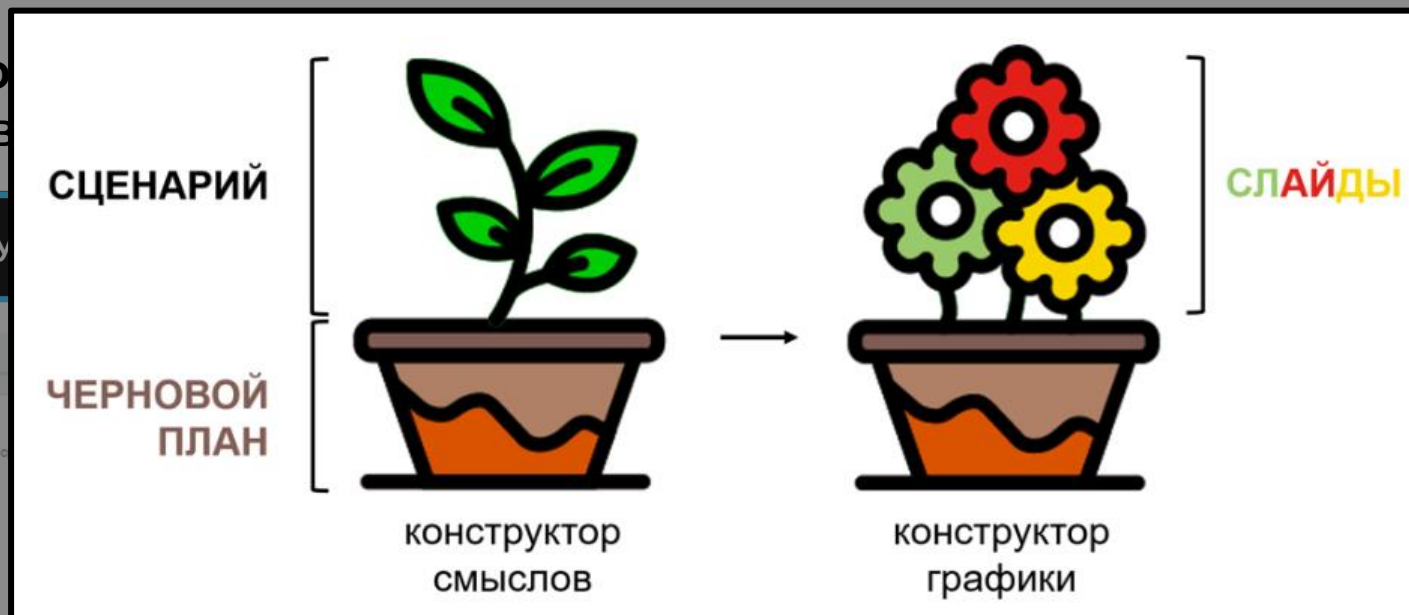
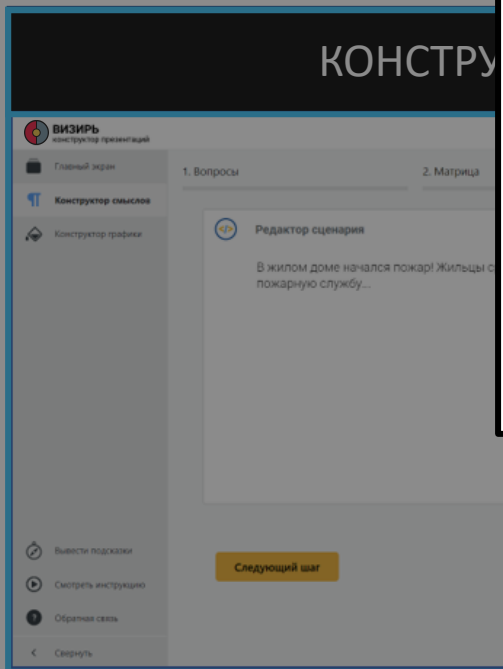

СКРИНШОТЫ реально работающей платформы



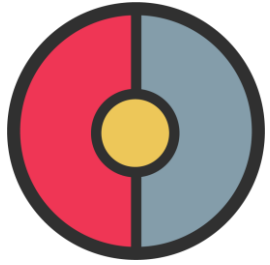

# ПОЛУЧИТЬ ДОСТУП к бета-тестированию конструктора презентаций



[VIZIER.ME](https://vizier.me)



**МЕТОДОЛОГИЯ** рекомендована Министерством просвещения РФ и описана в учебнике, внесённом в федеральный перечень **приказом № 766** от 23.12.2020



**ТЕХНОЛОГИЯ** рекомендована Министерством цифровизации РФ и входит в реестр импортозамещающего ПО по классификатору 06.09 **приказом № 16049** от 23.12.2022



**Алёша Ермолин**  
архитектор смыслов



[navighator.ru/  
\*\*PEDAGOGU\*\*](https://navighator.ru/PEDAGOGU)